

PREVINA DANOS AO SEU EQUIPAMENTO.



NÃO DEIXE EM AMBIENTE ÚMIDO. NÃO SECAR AO SOL. NÃO UTILIZE PRODUTOS QUÍMICOS PARA A LAVAGEM, PRINCIPALMENTE ÁLCOOL E SOLVENTE, ESTES PRODUTOS PODEM GERAR ALTERAÇÕES NO ACABAMENTO SUPERFICIAL DO EQUIPAMENTO.



O USO IMPRÓPRIO DOS EQUIPAMENTOS PODE GERAR SÉRIOS ACIDENTES. PARA REDUZIR ESTE RISCO, LEIA AS INFORMAÇÕES CONTIDAS NESTE MANUAL.



NÃO UTILIZE OBJETOS CORTANTES OU PERFURANTES PARA DESEMBALAR OS ACESSÓRIOS.

Este manual contém informações essenciais para a montagem e utilização do seu equipamento. Leia-o atentamente antes de iniciar sua instalação e operação. Preserve e mantenha-o para consultas futuras.

Realize continuamente a inspeção dos equipamentos antes e durante o uso destes, garantindo a correta adequação de todos os acessórios. Inspeccione periodicamente os equipamentos buscando possíveis falhas e desgastes do material, substituindo os mesmos caso sejam detectados sinais de irregularidade.

EM CASO DE DÚVIDAS, NÃO HESITE: ENTRE EM CONTATO COM NOSSA ASSISTÊNCIA TÉCNICA.

A Metalife deseja muitas horas de exercícios seguros e efetivos.

ATENÇÃO: As molas do carro (não demonstradas na ilustração) deverão permanecer fixas na **barra de regulagem** durante a instalação da Plataforma de Extensão.

PLATAFORMA DE EXTENSÃO

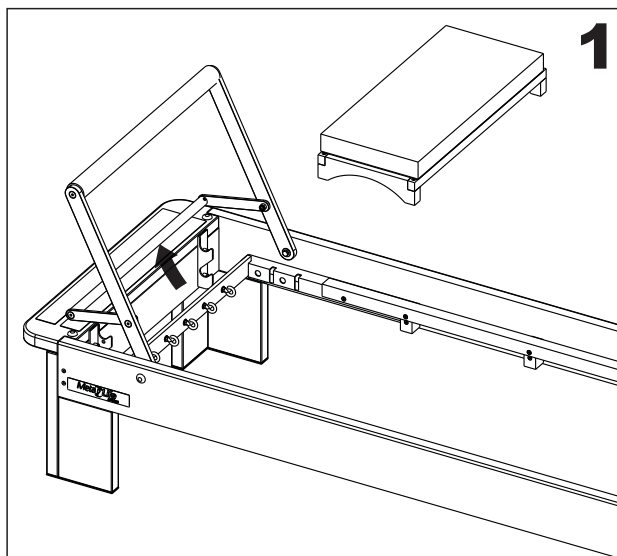

Solte a alça auxiliar da Barra de Apoio dos Suportes de Regulagem.

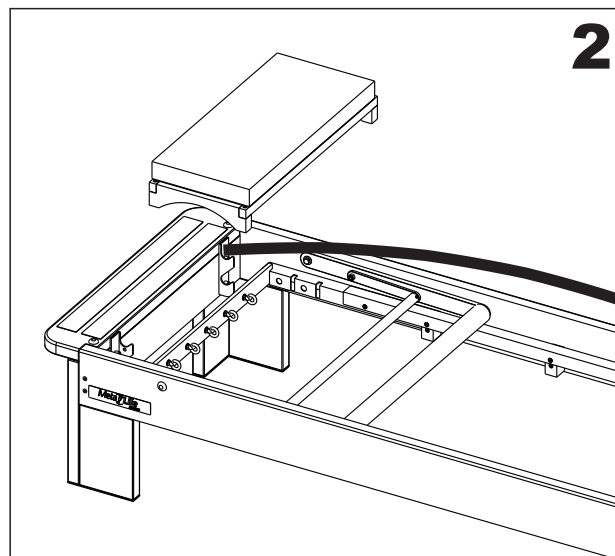

Leve todo o conjunto da Barra de Apoio em direção ao Carro.

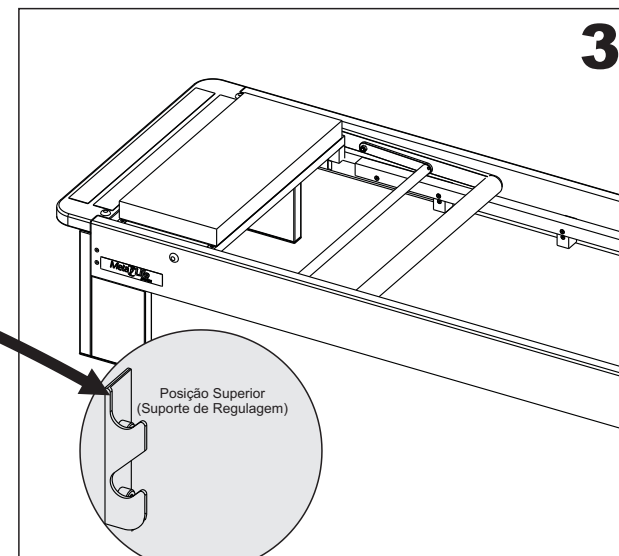

Posicione a Plataforma de Extensão, encaixando-a na posição superior dos Suportes de Regulagem e sobre os Tubos de Regulagem.

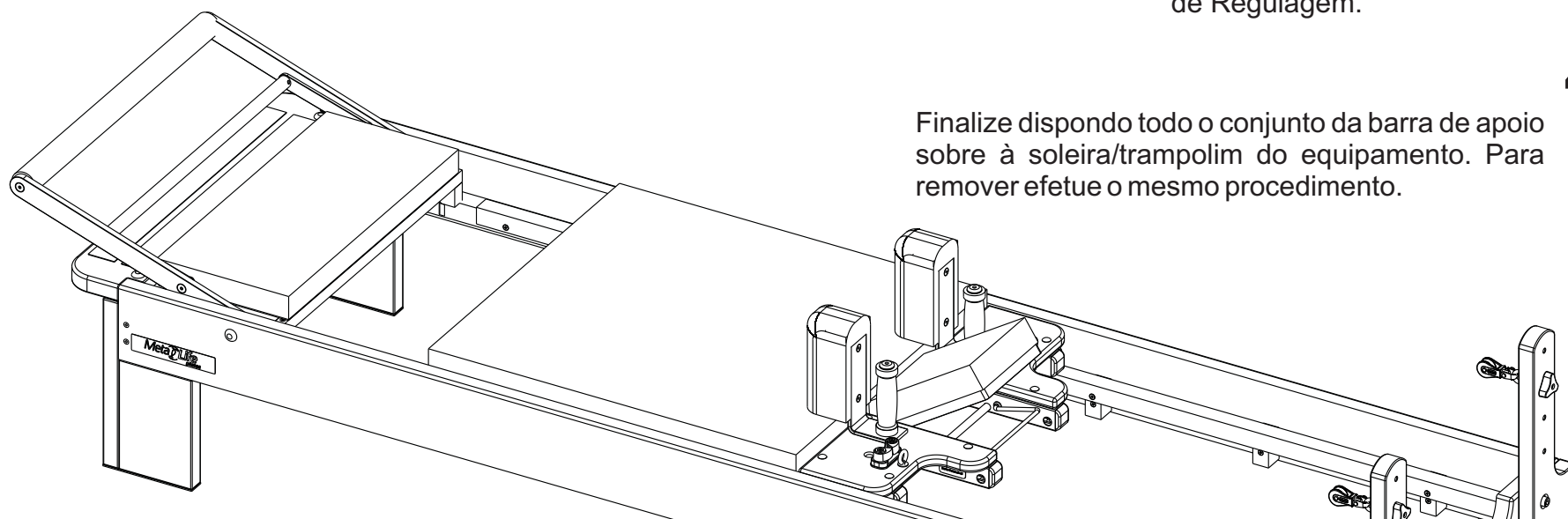

Finalize dispondo todo o conjunto da barra de apoio sobre à soleira/trampolim do equipamento. Para remover efetue o mesmo procedimento.

4